

BLDC SPEED CONTROL UNIT



GUX-2-30
GUX-2-50
GUX-2-100

X Series Motor 适用品

→ 产品外形图

■ Driver 机身外形图

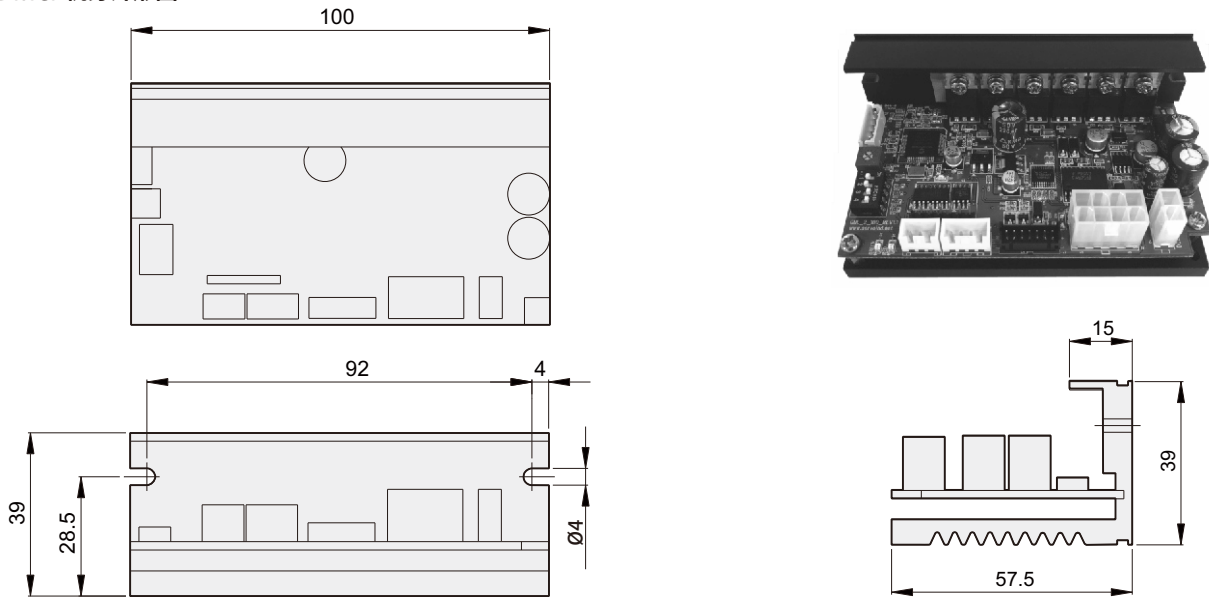

[零部件]

■ Driver 输入信号 Cable, 外部Volume

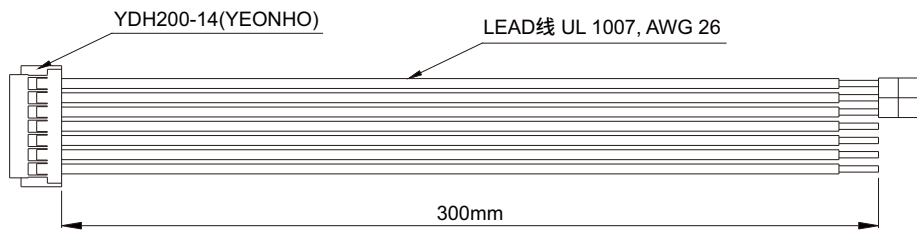

■ Driver 电源 Cable

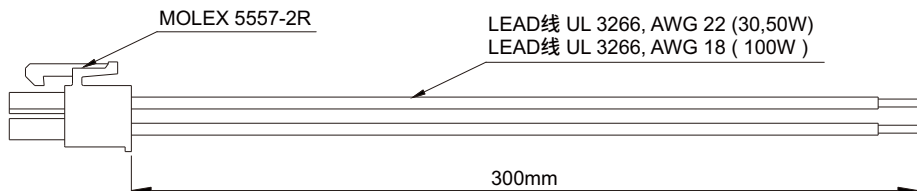

■ 延长线 (选项)

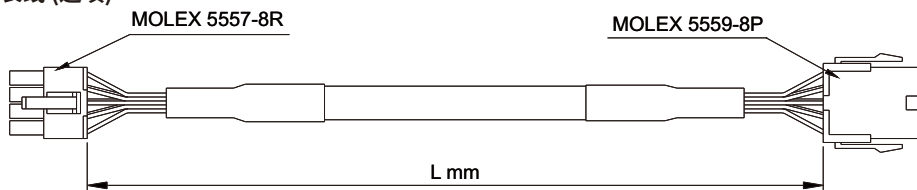

MODEL	L(延长线长度)
KXEW-1	1m
KXEW-1.5	1.5m
KXEW-2	2m

各部位名称和功能

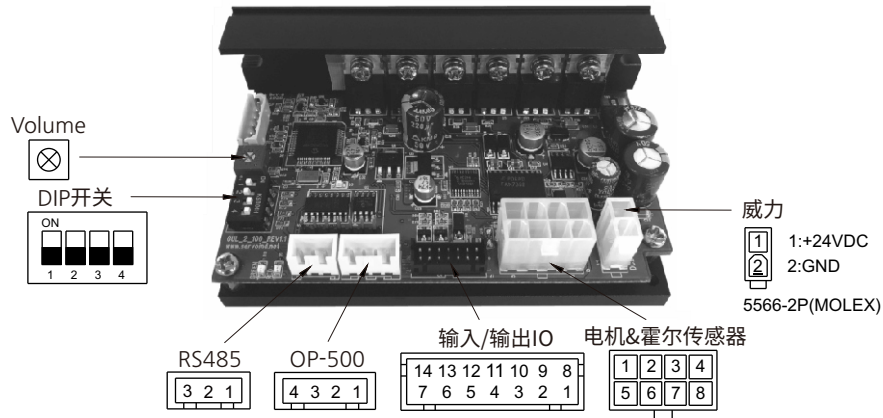

1. 主要规格

项目	内容			备注
额定输出[W]	30W	50W	100W	
输入电源[V]	DC24V (±10%)			
额定电流[A]	2.1	3.1	6	
最大电流[A]	3.7	5.4	9.8	
外形尺寸 (mm)	100 X 58 X 39			
通信	RS485 (选项)			
速度控制范围	100~3,000r/min (速度变动率±1%以下)			

2. DIP 开关和内部Volume规格

项目	PIN编号	内容		备注
DIP 开关 	1	30W/50W	OFF : 50W, ON : 30W	
		100W	100W 固定	
	2	OFF : 方波, ON : 正弦波		
	3	OFF : Close, ON : OPEN		
	4	OFF : I/O控制, ON : 通信控制		通信选项
内部Volume		调整加减速 / SPEED INT时调整速度		

3. LED 规格

项目	LED 显示	备注
霍尔传感器警报	6秒周期闪烁1次(红色)	电机停止
低电压警报	6秒周期闪烁2次(红色)	
过载警报	6秒周期闪烁3次(红色)	
参数警报	6秒周期闪烁4次(红色)	
过热警报	6秒周期闪烁5次(红色)	
过电压警报	6秒周期闪烁6次(红色)	
超速警报	6秒周期闪烁7次(红色)	
过电流警报	6秒周期闪烁8次(红色)	
正常	控制ON状态: 绿灯亮灯 控制OFF状态: 绿灯灭灯	

4. 串行通信

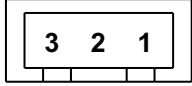
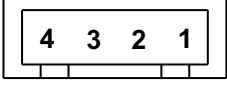
项目	PIN编号	内容	备注
RS485  (YEONHO, SMW 250-03)	1	A+ (RS-485)	通信选项
	2	B- (RS-485)	
	3	GND	
OP-500  (YEONHO, SMW 250-04)	1	+5VDC	另购买
	2	RX (RS-232)	
	3	TX (RS-232)	
	4	GND	

5. 输入输出 I/O规格 (YEONHO, YDH200-14)

PIN No	信号名	COLOR	内容
1	SPEED_+5V	红色	属于速度设置用直流电源(+5V)，该电源是从外部提供，用作输入速度的可变电阻的电源输入，此外禁止使用。 使用外部可变电阻时，使用10KΩ(1/4W以上)值。
2	SPEED_IN	橙色	属于速度设置用直流电源输入。电机速度与(0~5VDC)成比例可变为最大速度。
3	SPEED_GND	黑色	GND
4	CW / CCW	黄色	设置电机方向。输入“Low”(GND连接)时是CW方向，输入“High”(GND未连接)时是CCW方向。
5	START	白色	输入“Low”(GND连接)，可激活电机控制功能。(电机旋转准备完毕) 电机旋转时输入“High”(GND未连接)，电机会自动停止。
6	STOP	蓝色	电机旋转时输入“Low”(GND连接)，可用电机减速制动器停止。
7	SPEED_IN	褐色	输入“Low”(GND连接)时，使用内部volume设置速度。 输入“High”(GND未连接)时，使用外部volume设置速度。
8	GND	黑色	电源接地
9	N.C	绿色	-
10	GND	黑色	电源接地
11	Alarm Reset	灰色	Alarm Reset 灰色 这是消除警报原因后强行重置警报的功能。 输入“Low”(GND连接)即可重置警报。
12	SPEED_OUT	粉色	输出电机速度脉冲(Open Collector)_ 旋转一次输出15脉冲。
13	Alarm Out	紫色	输出警报信号(Open Collector) 发生警报时输出变更为“Low”(0V)。
14	N.C		

6. 功能

■ 控制速度

如果I/O #7号输入为“High”(5V)，电机速度就会与外部volume/O#2输入电压(0~5VDC)成比例可变为最大速度。

如果使用外部可变电阻，应使用10KΩ(1/4W以上)值。

如果I/O #7号输入为“Low”(GND)，电机速度就会与内部volume输入电压(0~3.3VDC)成比例可变为最大速度。

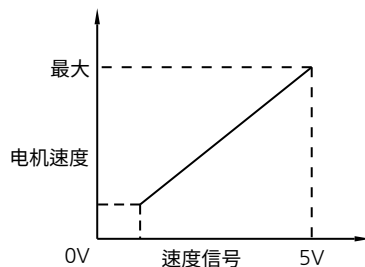

■ 控制电机方向

I/O #4号输入属于"Low"(GND连接)时, 以CW(电机轴方向)旋转。

I/O #4号输入属于"High"(GND未连接)时, 以CCW(电机轴方向)旋转。

■ 控制器ON/OFF控制

I/O#5输入属于"Low"(GND连接)时, 可激活电机控制功能。(LED绿灯亮灯)

(电机旋转准备完毕)

根据外部volume输入值开始运转电机。电机旋转时, 输入为"High"(GND未连接), 电机就会停止。

■ 控制电机停止

电机旋转时, I/O#6号输入属于"Low"(GND连接), 电机就会停止。[减速-制动器(不维持)]

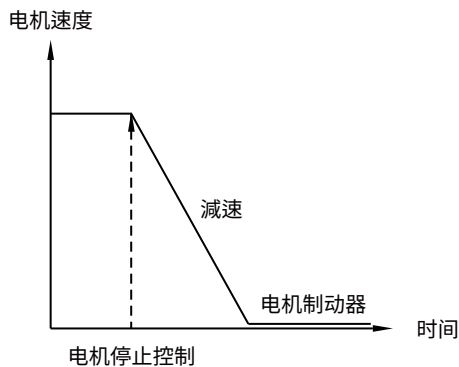

■ 输出信号

电机速度脉冲输出	警报信号输出
<p>驱动器内部 用户电路</p> <p>Max +24VDC</p> <p>Pull-up Resistor R (10mA)</p> <p>Pin#12</p>	<p>驱动器内部 用户电路</p> <p>Max +24VDC</p> <p>Pull-up Resistor R (10mA)</p> <p>Pin#13</p>
<p>I/O #12在电机旋转时输出信号脉冲。 (电机每旋转一次, 输出15脉冲的信号。)</p>	<p>发生警报时, I/O #13输出变更为"Low"(0V)。</p>